

ПАСПОРТ ИЗДЕЛИЯ

РУКОВОДСТВО ПО ЭКСПЛУАТАЦИИ

ПОДЗЕМНЫЕ ТОПЛИВНЫЕ ЕМКОСТИ

1. Назначение

Топливные емкости предназначены для хранения дизельного топлива.

Применяемый материал для изготовления емкостей - полиэтилен LLDPE. Он пригоден для контакта с дизельным топливом. Емкости могут быть установлены на подготовленное бетонное основание на открытых участках (должны быть защищены от прямого воздействия УФ лучей).

2. Технические данные

Рисунок 1. Схематичное изображение топливной емкости

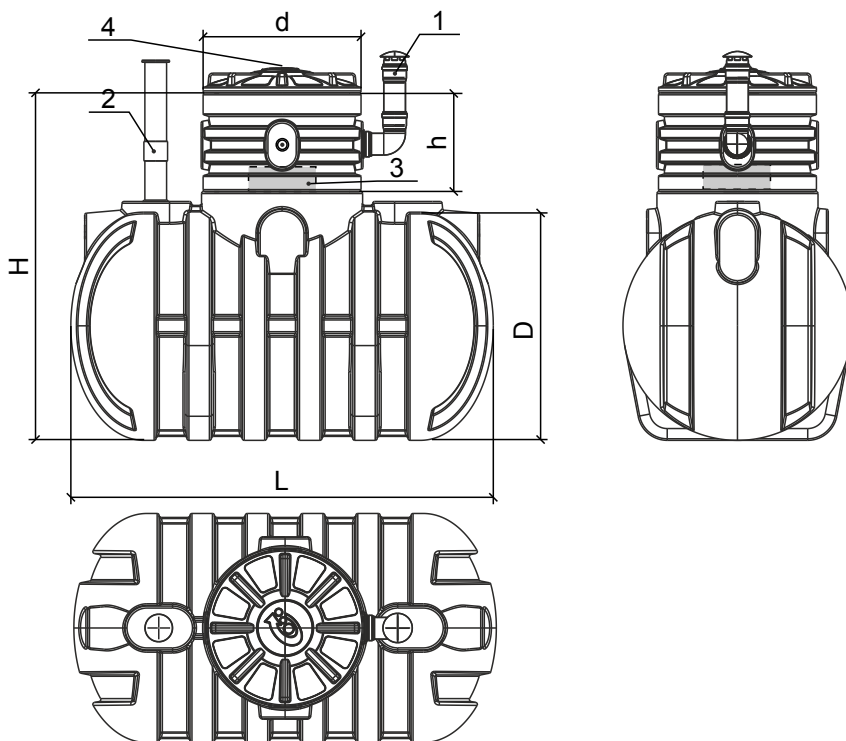

- 1 – вентгрибок внешний
- 2 – патрубок залива топлива
- 3 – фикс-пакет
- 4 – патрубок слива топлива
- D – диаметр емкости
- H – общая высота
- L – длина емкости
- h – высота колодца
- d – диаметр колодца

Таблица 1. Размеры топливных емкостей

		S2000	S3000	S4000	S5000
D	Диаметр емкости, мм	1160	1480	1480	1740
H	Общая высота, мм	1710	2030	2030	2300
L	Длина емкости, мм	2140	2140	2720	2400
h	Высота колодца, мм	500	500	500	500
d	Диаметр колодца, мм	800	800	800	800
	Вес емкости, кг	105	140	195	220

3. Устройство и принцип работы

Конструктивно изделие представляет собой емкость изготовленную методом ротационного формования с горловиной обслуживания и наружным колодцем с люком обслуживания. Также изделие комплектуется удобной винтовой крышкой.

Наполнение емкости топливом осуществляется через заливную трубу или открытую горловину. Забор топлива осуществляется через кран забора или через колодец обслуживания. Для определения уровня жидкости по желанию заказчика изделие может быть укомплектовано: топливозаборниками, уровнемерами и вентиляцией, которые устанавливаются в колодце обслуживания.

4. Установка и монтаж (следует воспользоваться услугами специализированной монтажной бригады, обладающей необходимыми лицензиями и опытом работы с пластиковыми емкостями).

4.1. Подготовка траншеи и котлована

Копку котлована под емкость рекомендуется производить в ручную. Размеры котлована по 4 сторонам не должны превышать размеры емкости на 300 мм. (рис. 2). На дне котлована делается выравнивающая подсыпка песком.

ВНИМАНИЕ! При высоком уровне грунтовых вод под местом установки емкости рекомендуется сделать дренаж (рис. 2.1) для отвода избыточной воды и снижения гидростатического давления.

Рисунок 2.1. Подготовка котлована



Рисунок 2.2. Схема дренажа при высоком уровне грунтовых вод



4.2. Установка бетонной армированной плиты

После подготовки дренажа и выравнивания дна песком необходимо подготовить бетонное основание (рис.3). Толщина бетонного основания должна быть не менее 200 мм с армированием данной конструкции. В основание необходимо заложить закладные для последующего якорения к ним емкости. Не допускается установка под емкость двух и более плит. При установке двух и более емкостей используется одна плита.

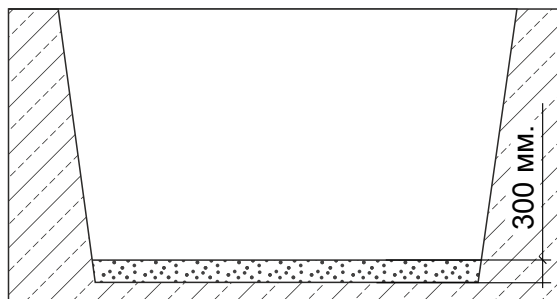
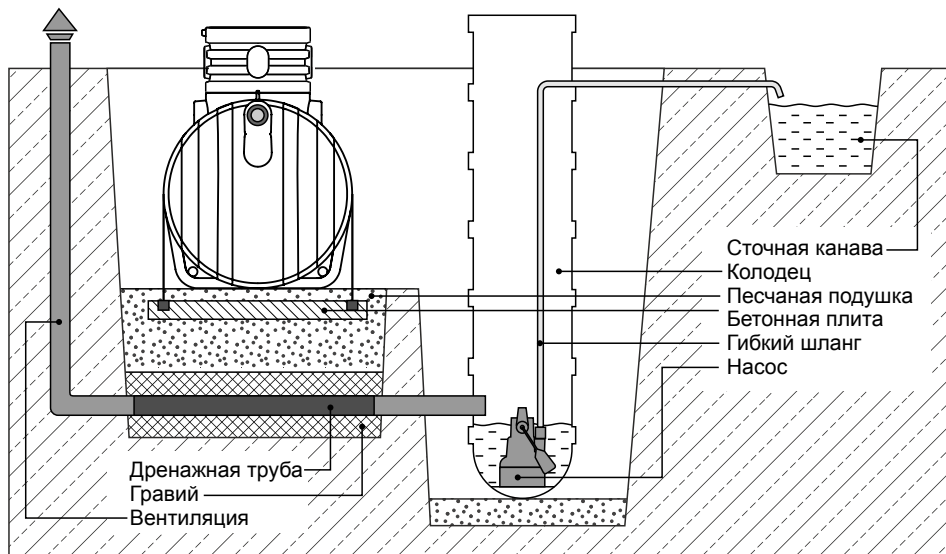
Рисунок 3. Установка бетонного основания

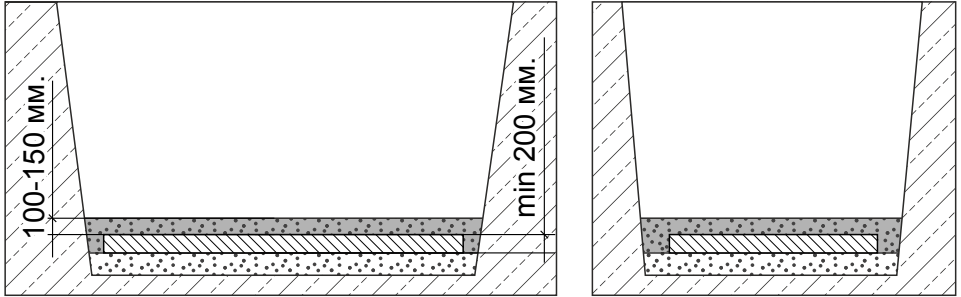

ВНИМАНИЕ! Обязательно на бетонное основание делается песчаная подушка мелкой фракции на высоту превышающую основание на 10-15 см и тщательно утрамбовывается.

Снижение нагрузки на дно емкости возможно только за счет максимально плотного прилегания дна емкости к песчаной подушке. Необходимо максимально снизить площадь контакта дна емкости с водой!

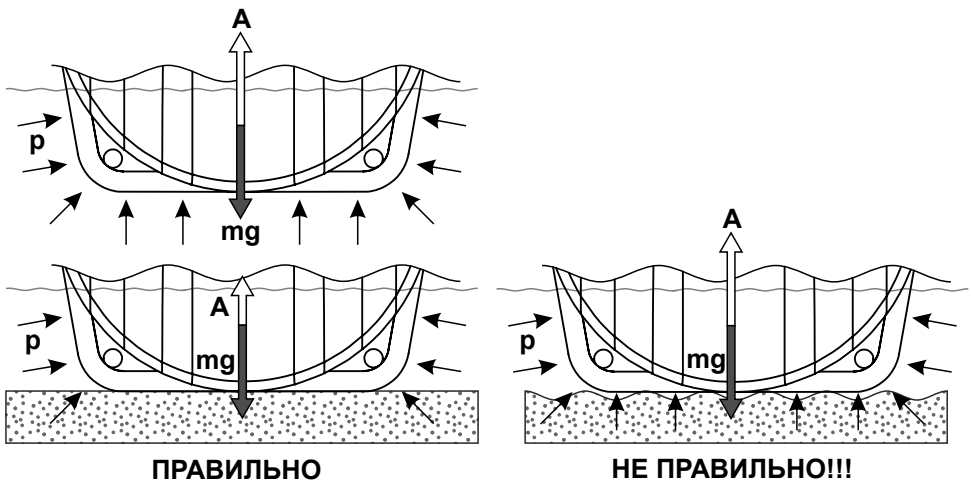

4.3. Монтаж подводящей трассы и установка

На подготовленное основание в ручную, при помощи полимерных строп или с применением специальной техники опускается и устанавливается емкость. После установки емкости необходимо прикрепить ее при помощи полимерных строп за закладные в основании.

Рисунок 4. Установка емкости

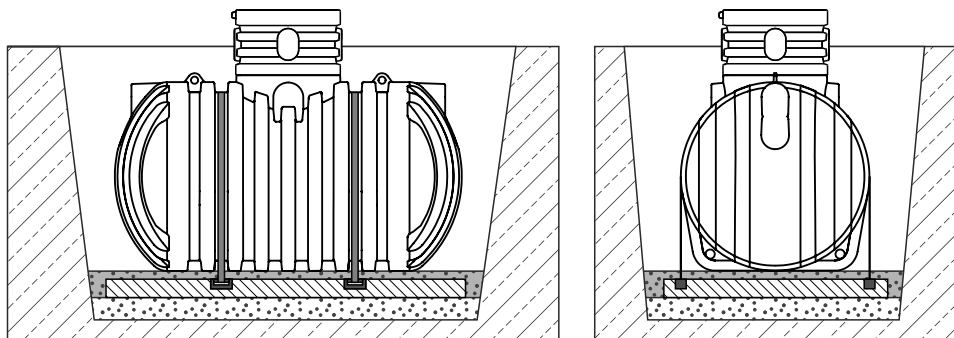

4.6. Засыпка трассы и емкости

Перед работами по засыпке емкость необходимо наполнить водой. Наполнение емкости производится параллельно послойной засыпке, то есть если засыпка производится с шагом 30 см, то емкость наполняется водой тоже с шагом 30 см.

По технологии установки полимерных емкостей RODLEX в грунт, засыпку пазух между стенками котлована и стенками емкости необходимо проводить следующим методом:

При типе грунта песок и суглинок – послойная засыпка песком с последующим уплотнением каждого слоя по 300 мм.

При типе грунта глина, плавун - песком без твердых крупных включений смешанным с цементом в соотношении 1(цемент):3(песок).

Верхний слой не более 300 мм засыпается растительным грунтом.

Рисунок 6. Послойная засыпка емкости

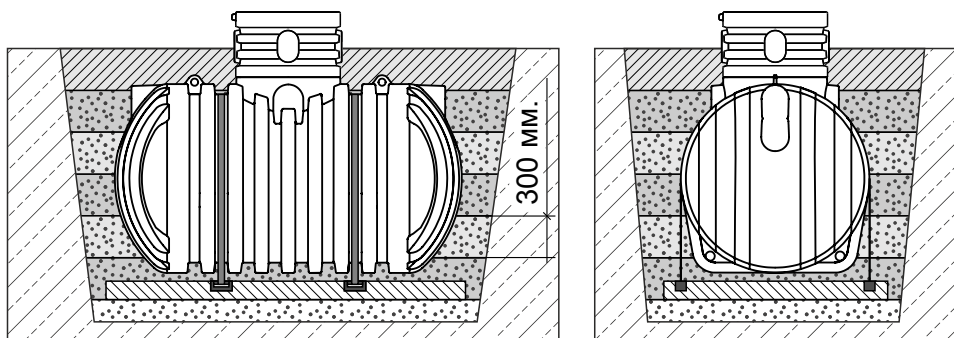



Песчанно-цементная засыпка производится послойно с обязательной утрамбовкой каждого последующего слоя. Толщина каждого слоя 300мм.

5. Техническое обслуживание

Рекомендуется регулярно проверять отсутствие воды в колодце обслуживания. Резервуар должен быть герметично закрыт. Сообщение с атмосферой должно осуществляться только через дыхательный клапан (грибок).

Резервуары для дизельных топлив рекомендуется подвергать периодическим очисткам в соответствии с требованиями государственных стандартов не реже одного раза в два года.

6. Упаковка и хранение

При хранении полиэтиленовых изделий следует учитывать, что они должны находиться на гладкой площадке, а по всей их длине с интервалом не более 1 м должны быть подложены деревянные прокладки. Полиэтиленовые изделия не рекомендуется хранить на открытом воздухе при температуре наиболее холодной пятидневки ниже -40°C .

Условия хранения должны исключать возможность механического повреждения или деформирования изделий и загрязнения их поверхности.

7. Транспортирование

Транспортирование изделий производят любым видом транспорта в соответствии с правилами перевозки грузов и техническими условиями размещения и крепления грузов, действующими на данном виде транспорта, ГОСТ 26653, а также ГОСТ 22235 – на железнодорожном транспорте.

При транспортировании изделия необходимо укладывать на ровную поверхность транспортных средств горизонтально, предохранять от острых металлических углов и ребер платформы. Строповку грузов следует производить инвентарными стропами или специальными грузозахватными устройствами. Способы строповки элементов конструкций и оборудования должны обеспечивать их подачу к месту установки в положении, близком к проектному.

Перед проведением погрузочно-разгрузочных работ должны быть выбраны и подготовлены площадки для разгрузки и хранения изделия.

Существует верхняя, задняя и боковая погрузка (разгрузка) изделий.

Погрузку (разгрузку) данного вида продукции необходимо осуществлять с учетом следующих требований:

- необходимо избегать непосредственного контакта изделий с металлической проволокой, крюками, цепями;
- при погрузочно-разгрузочных работах используются только мягкие стропы;
- при проведении погрузочно-разгрузочных работ запрещается производить зачаливание за патрубки;
- при выполнении погрузочно-разгрузочных работ не допускается строповка груза, находящегося в неустойчивом положении.

Погрузку (разгрузку) обоих видов следует осуществлять с учетом следующих требований и рекомендаций:

- погрузку (разгрузку) следует производить с помощью телескопических или мини-погрузчиков;
- при перемещении изделия должны быть приняты меры к предупреждению толчков и ударов;
- особую осторожность следует проявлять при проведении погрузочно-разгрузочных работ при температуре ниже 0°C;
- захваты своей рабочей поверхностью должны надежно удерживать изделие;
- при использовании грузозахватного приспособления необходимо принять меры, препятствующие раскатыванию груза;
- запрещается опускать изделия на наклонные поверхности;
- запрещается сбрасывать изделие с верхних ярусов, а также перемещать их по наклонным устройствам (слегам) способом свободного скатывания.

Емкость нельзя ронять.

Перед установкой проверьте, нет ли повреждений на емкости, полученных при транспортировке.

Не допускается хранение емкости без крышки и горловин.

8. Утилизация

Изделие утилизируется в соответствии с требованиями нормативной документации, действующей на территории РФ: Федеральный закон от 24 июня 1998 г. No 89 - ФЗ «Об отходах производства и потребления», Федеральный закон от 10 января 2002 г. No7 - ФЗ «Об охране окружающей среды».

9. Комплектность

В комплект поставки топливной емкости «RODLEX» входит:

- Горловина Rodlex UN-G500/800 - 1 шт
- Заглушка (матер) 110 ПВХ - 1 шт
- Зонт (вент-грибок) - 1 шт
- Манжета 110 Wavin (комплект) - 1 шт
- Муфта ПВХ 110 соедин. - 1 шт

- Отвод ПВХ 110D - 90 гр. - 1 шт
 - Емкость накопительная Rodlex Premium+30% - 1 шт
 - Труба ПВХ 110x500 - 3 шт
 - Труба ПЭ (ПНД) 110 SDR17 - 0,5 м
 - Труба ПЭ (ПНД)50 - 0,25 м
 - Уровнемер механический - 1 шт
 - Фикс-пакет - 1 шт
-
-
-
-
-
-
-

10. Требования по безопасности



ВНИМАНИЕ! КАТЕГОРИЧЕСКИ ЗАПРЕЩАЕТСЯ!

- *производить погрузочно-разгрузочные работы с заполненной емкостью с накрученными горловинами;*
- *при использовании емкости в качестве накопительной хранить в ней опасные, легко воспламеняющиеся жидкости.*

В случае повреждения емкости или при наличии течи, следует немедленно прекратить ее эксплуатацию.

Перед началом эксплуатации рекомендуется проверить герметичность всех подсоединений.

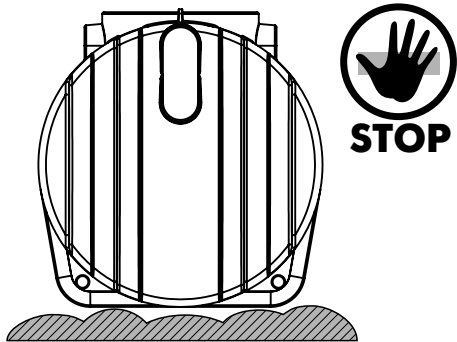

**НЕЛЬЗЯ УСТАНОВЛИВАТЬ
ЕМКОСТЬ НА
НЕРОВНУЮ ПОВЕРХНОСТЬ**



**ДЕРЕВЯННЫЕ ШПАЛЫ
НЕ ПОДХОДЯТ ДЛЯ
УСТАНОВКИ НА НИХ ЕМКОСТИ**

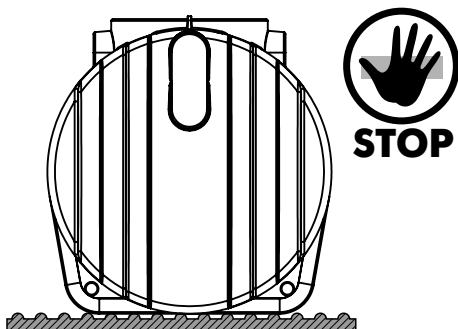

**РИФЛЕННЫЙ МЕТАЛЛ НЕ МОЖЕТ
ЯВЛЯТЬСЯ ОСНОВОЙ
ДЛЯ УСТАНОВКИ ЕМКОСТИ**



**НЕЛЬЗЯ УСТАНОВЛИВАТЬ ЕМКОСТЬ
НА НАКЛОННУЮ ПОВЕРХНОСТЬ**



**НЕЛЬЗЯ УСТАНОВЛИВАТЬ ЕМКОСТЬ
НА ПОВЕРХНОСТЬ С РАЗМЕРАМИ
МЕНЬШЕ ЧЕМ У ЕМКОСТИ**



**НЕЛЬЗЯ СБРАСЫВАТЬ ИЛИ РОНЯТЬ
ЕМКОСТЬ ПРИ ПОГРУЗОЧНО-
РАЗГРУЗОЧНЫХ РАБОТАХ**

11. Условия гарантии.

Товаром является топливная емкость RODLEX.

Гарантия предусматривает бесплатный ремонт или замену изделия при наличии дефектов, возникших по вине производителя. Гарантийный случай определяется специалистом компании производителя и/или представителем торгующей организации.

Для определения гарантийного случая специалисты компании производителя и/или представитель торгующей организации в присутствии Покупателя или его представителя производит исследование полученных повреждений и определяет причину. По результатам проведенных исследований составляется акт, подписываемый представителями сторон. Выезд специалистов компании, в случаях не подтверждения заявленных претензий и отсутствия дефектов, возникших по вине производителя, является платной услугой и оплачивается Владелец изделия.

Гарантия на изделие не распространяется:

- в случае повреждений, полученных в процессе проведения работ по установке и подключению;
- в случае повреждений, полученных в процессе эксплуатации, не соответствующей необходимым требованиям, указанным в руководстве по эксплуатации и другой технической документации, полученной при покупке;
- в случае повреждений, полученных в процессе транспортировки емкости;
- в случае монтажа изделия с нарушениями рекомендаций, указанных в настоящем паспорте;

Действие гарантии прекращается в случае ремонта или попыток ремонта изделия лицами (организациями) без согласования с производителем.

Выезд специалистов компании осуществляется на основании информационного письма, направленного в адрес компании-производителя или торгующей организации в срок до 10 рабочих дней. По согласованию сторон срок может быть изменен.

Акт проведенного исследования направляется заинтересованным сторонам в течении пяти суток.

При необходимости проведения дополнительных проверок экспертизы срок принятия решения увеличивается.

Гарантия на изделие составляет 1 год с даты реализации.

12. Отметка о продаже

Наименование товара

Наименование торгующей организации:

Адрес торгующей
организации: _____

Телефон:

Подпись: _____

Дата продажи: « _____ » _____ 20__ г.

М.П.

Товар получил в исправном состоянии, в полной комплектации,
претензий не имею

Покупатель: _____ подпись _____

Возможные отклонения в схемах, изображениях и их цветопередаче обусловлены техникой печати. Если продавец и/или потребитель не пользуются условными обозначениями и последовательностью схем, инструкций данного руководства к изделию, то последствия не могут служить основанием для предъявления каких-либо прав. Обязательства изготовителя должны быть сформулированы в "Стандартных условиях продажи" для данного изделия, но ни в коем случае изготовитель не несет ответственности перед потребителем и/или третьими лицами за какие-либо случайные, косвенные или вытекающие как следствие убытки, связанные с продажей, перепродажей, применением или неправильным применением данного изделия. Пользователи должны независимо оценить пригодность изделия к работе. Изготовитель оставляет за собой право, без извещения Продавца, и/или Покупателя, и/или Потребителя делать изменения в материалах или производстве, конструкции и форме, которые не влияют на соответствие с применяемыми техническими спецификациями. По всем вопросам, а также за новейшей официальной информацией по данному изделию просим обращаться к Изготовителю.



RODLEX

Rotational Molding Company

МОСКВА: тел. +7 495 255 0 200

Нижний новгород: тел. +7 831 262 17 17

Бесплатные звонки по всей РОССИИ: тел. 8 800 700 18 15

Офис в Москве – ул.Рябиновая, д. 28А, стр.1

Офис в Нижнем Новгороде – ул.Гордеевская, д. 59А, к 10, офис 203.

e-mail: info@rodlex.ru

www.rodlex.ru